



Netti[®] 4U CE

Návod k použití



CE Tento výrobek je v souladu s nařízením MDR
(EU) 2017/745 pro zdravotnické výrobky.

UM0001 CZ 2024-03

*inspire
joy of life*

OBSAH

1. ÚVOD	4
1.1 OBLASTI POUŽITÍ / INDIKACE PRO NETTI 4U CE	5
1.2 KONTRAINDIKACE	5
1.3 KVALITA A TRVANLIVOST	5
1.4 ŽIVOTNÍ PROSTŘEDÍ A LIKVIDACE ODPADŮ	6
1.5 INFORMACE PRO OPAKOVANÉ POUŽITÍ	6
1.6 O TÉTO PŘÍRUČCE	7
1.7 HLAVNÍ PARAMETRY	7
2. RYCHLÝ PŘEHLED	9
3. POPIS	10
4. VLASTNOSTI VOZÍKU NETTI 4U CE	11
5. PŘÍSLUŠENSTVÍ	12
5.1 MONTÁŽ BEDERNÍHO PÁSU	14
6. MONTÁŽ A SEŘÍZENÍ	15
6.1 VYBALENÍ	15
6.2 HLAVNÍ KOLO	15
6.3 PŘEDNÍ KOLEČKA	16
6.4 NASTAVENÍ VÝŠKY SEDADLA	16
6.5 ZÁDOVÁ OPĚRKA	17
6.6 NASTAVENÍ HLOUBKY SEDADLA	18
6.7 OCHRANA PROTI PŘEVŘÁCENÍ	19
6.8 POLSTROVÁNÍ SEDÁKU	19
6.9 OPĚRKY NOHOU	20
6.10 OPĚRKA HLAVY	23
6.11 LOKETNÍ OPĚRKY	24
6.12 SEŘÍZENÍ PARKOVACÍCH BRZD	26
7.1 ÚHEL SEDADLA	28
7. ÚHEL SEDADLA / NÁKLON A ÚHEL OPĚRADLA / SKLON SEDADLA	28
7.2 ÚHEL OPĚRADLA	28
7.3 KLÍČOVÁ SLOVA TÝKAJÍCÍ SE NAKLONĚNÍ A SKLÁPĚNÍ	29
7.4 SNÍŽENÍ MOŽNOSTI SESUNUTÍ, SKLOUZNUTÍ A VZNIKU PROLEŽENIN	29
7.5 OVLÁDÁNÍ NAKLÁNĚCÍ RUKOJETI: NAKLÁNĚNÍ SEDACÍ JEDNOTKY	30
7.6 OVLÁDÁNÍ SKLÁPĚCÍ RUKOJETI: SKLÁPĚNÍ OPĚRADLA VOZÍKU	31

8. MANÉVROVÁNÍ	32
8.1 OBECNÉ TECHNIKY	32
8.2 TECHNIKA JÍZDY - VÝSTUP NA SCHOD -	32
8.3 TECHNIKA JÍZDY - SESTUP ZE SCHODŮ -	33
8.4 TECHNIKA JÍZDY - NAKLONĚNÁ ROVINA -	33
8.5 TECHNIKA JÍZDY - PO SCHODIŠTI NAHORU -	34
8.6 TECHNIKA JÍZDY - SJÍŽDĚNÍ ZE SCHODŮ DOLŮ -	34
8.7 PŘENÁŠENÍ	35
8.8 ZVEDÁNÍ INVALIDNÍHO VOZÍKU	36
8.9 POHÁNĚCÍ OBRUČE	36
9. PŘEPRAVA	37
9.1 PŘEPRAVA AUTEM	37
9.2 SKLÁDÁNÍ PRO PŘEPRAVU	39
9.3 PŘEPRAVA V LETADLE	39
9.4 CESTOVÁNÍ VEŘEJNOU DOPRAVOU	40
10. ÚDRŽBA	40
10.1 POKYNY PRO ÚDRŽBU	40
10.2 ČIŠTĚNÍ A MYTÍ	41
10.3 DLOUHODOBÉ SKLADOVÁNÍ	41
11. ODSTRANĚNÍ CHYB	42
12. TESTY A ZÁRUKA	43
12.1 ZKOUŠKY	43
12.2 ZÁRUKA	43
12.3 REKLAMACE	44
12.4 NETTI ÚPRAVY NA MÍRU / INDIVIDUÁLNÍ ÚPRAVY	44
12.5 KOMBINACE S JINÝMI PRODUKTY	45
12.6 SERVIS A OPRAVY	45
13. ROZMĚRY A HMOTNOST	46



1. ÚVOD

Netti 4U CE je komfortní invalidní vozík určený pro vnitřní i venkovní použití. Je testován podle normy DIN EN 12183:2014. Zkoušky provedl akreditovaný německý zkušební ústav.

Ve společnosti Alu Rehab věříme, že invalidní vozíky by měly být vybírány na základě důkladného posouzení s ohledem na potřeby uživatele a náročnost prostředí. Proto je důležité znát možnosti a omezení invalidního vozíku. Netti 4U CE je invalidní vozík navržený pro uživatele, kteří potřebují pohodlí a úlevu. Kombinace sedacího systému a ergonomického řešení konstrukce rámu nabízí mnoho možností přizpůsobení a úprav.

Invalidní vozík je konstruován pro vnitřní i venkovní použití a nabízí možnost měnit polohu sezení od aktivní polohy po odpočinkovou pomocí funkcí náklonu a sklopení.

Maximální hmotnost uživatele: 135 kg:

-  Je-li instalováno příslušenství, jako je napájecí sada, externí sedací systémy apod., je třeba hmotnost příslušenství odečíst od maximální hmotnosti uživatele.
-  Specifikace se v jednotlivých zemích liší.



1.1 OBLASTI POUŽITÍ / INDIKACE PRO NETTI 4U CE

Netti 4U CE je multifunkční invalidní vozík pro částečně nebo zcela imobilní mládež a dospělé osoby s tělesným a/nebo mentálním postižením. Tato postižení mohou mít více příčin. Netti 4U CE má nastavitelný sedák a úhel opěradla, což uživateli usnadňuje změnu polohy, mobilizaci nebo korekci držení těla, pokud se jedná o následující funkční překážky s různými možnými příčinami:

- omezená nebo nedostatečná pohyblivost
- omezená nebo nedostatečná svalová síla
- omezený rozsah pohybu
- nedostatečná nebo omezená stabilita trupu a těla
- hemiplegie
- poruchy revmatického typu
- kraniocerebrální poranění
- amputace
- jiné neurologické nebo geriatrické poruchy.

1.2 KONTRAINDIKACE

Netti 4U CE není vhodný pro osoby se silně zvýšenou svalovou spasticitou. V takovém případě doporučujeme systém Netti Dynamic, který nabízí konstrukci rámu, která kopíruje pohyb uživatele. Nedodržení této rady by mohlo za nepříznivých okolností vést k deformaci nebo zlomení kovových částí v oblasti zadní trubky, opěrek nohou nebo loktů.

1.3 KVALITA A TRVANLIVOST

Invalidní vozíky Netti 4U CE jsou testovány v akreditovaném německém zkušebním ústavu podle evropské normy EN 12183.

Společnost Alu Rehab A.S. jako výrobce hodnotí test jako odpovídající 5 až 6 letům běžného používání vozíku.

O životnosti invalidního vozíku rozhoduje především postižení uživatele a úroveň údržby. Životnost tedy bude záviset na těchto dvou faktorech.

1.4 ŽIVOTNÍ PROSTŘEDÍ A LIKVIDACE ODPADŮ

Společnost Alu Rehab a její dodavatelé chtějí chránit životní prostředí.



To znamená:

- V maximální možné míře se vyhýbáme používání látek a procesů škodlivých pro životní prostředí.
- Výrobky společnosti Alu Rehab mají zajištěnou dlouhou životnost a vysokou flexibilitu - ve prospěch životního prostředí a ekonomiky.
- Že všechny obaly lze recyklovat.
- Že vozík byl navržen tak, aby se dal rozdělit na jednotlivé složky - aby se usnadnila recyklace.



Pro správné informace o tom, jak s nimi ve vaší oblasti nakládat, se obraťte se na místní recyklační instituci.



Vozík Netti 4U CE je určen pro teplotní rozsah od - 10 °C do +40 °C.

1.5 INFORMACE PRO OPAKOVANÉ POUŽITÍ

Všechny výrobky společnosti Alu Rehab jsou navrženy tak, aby poskytovaly dlouhou bezúdržbovou službu. Všechny výrobky může autorizovaný prodejce upravit pro další použití. Pro zajištění výkonu a bezpečnosti doporučuje společnost Alu Rehab před jakýmkoli dalším použitím provést následující testy.

Zkontrolujte funkčnost, kompletnost atd. následujících součástí a v případě potřeby je vyměňte:

- Kola (běhouny pneumatiky)
- Rám invalidního vozíku
- Přední kolečka a rychloupínání
- Náboje
- Funkce brzdy
- Směrová stabilita kol
- Ložiska: zkouška opotřebení a mazání
- Polstrování
- Opěrky nohou
- Područky
- Funkce naklápění / sklápění
- Tlačná tyč / madla
- Ochrana proti převrácení

Vezměte prosím na vědomí také obsah kapitoly 10.2 Pokyny pro čištění a umývání.

Z hygienických důvodů: u nového uživatele vyměňte opěrku hlavy.

OCHRANA PROTI PŘEVŘÁCENÍ

Správně namontovaná ochrana proti převrácení zajistí židli proti převrácení dozadu. Důrazně doporučujeme používat ochranu proti překlopení.

1.6 OTÉTO PŘÍRUČCE

Aby nedošlo k poškození při používání invalidního vozíku Netti 4U CE, přečtěte si, prosím, tento návod k obsluze ještě před zahájením používání vozíku.



Symbol zakázaných činností.
Při provádění těchto činností nelze uplatňovat žádnou záruku.



Výstražný symbol.
V případech označených tímto symbolem je třeba dbát zvýšené opatrnosti.



Symbol pro důležité informace.



Symbol pro užitečné tipy.



Symbol pro nástroje.



Symbol pro úhel sklonu pro bezpečné zajištění parkovací brzdy.



Symbol pro maximální hmotnost uživatele.



Symbol pro zdravotnický prostředek



Výrobce: název + adresa



Datum výroby



Sériové číslo výrobku



Viz instrukce



Upozorňujeme, že aktuální verze této příručky odpovídá roku a datu uvedenému na každé stránce. Uživatelská příručka na webu www.my-netti.com

Pro lepší čitelnost (výhodné pro uživatele s problémy s viděním) naleznete uživatelskou příručku na našich webových stránkách: www.My-Netti.com – manuals – user manual Netti 4U CE.

1.7 HLAVNÍ PARAMETRY

Komfortní invalidní vozík Netti 4U CE je navržen pro vnitřní i venkovní použití. Minimální rozměr šířky sedadla činí 400 mm, max. rozměr šířky sedadla 500 mm.



Specifikace se v jednotlivých zemích liší.

CELKOVÁ HMOTNOST: 28,5 KG
(vozík šířky 450 mm bez polštářů)

ŠÍŘKA SEDÁKU:

400, 450, 500 mm



HLOUBKA SEDÁKU:

(od polstrování opěradla k přední části desky sedáku)

425, 450, 475, 500 mm



VÝŠKA SEDÁKU:

(od podlahy po horní desku sedáku při použití hlavních kol 24" při poloze v horním otvoru)

465 mm*

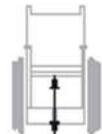

* Změnou polohy hlavních kol lze dosáhnout výšky sedáku 500 mm.

VÝŠKA OPĚRADLA:

480 mm*



Specifikace	min.	max.
Celková délka s opěrkou nohou	1130 mm	1130 mm
Celková délka bez opěrky nohou	930 mm	930 mm
Celková šířka	530 mm	680 mm
Výška bez opěrky hlavy	1030 mm	1030 mm
Délka ve složeném stavu	660 mm	660 mm
Šířka ve složeném stavu - bez kol	470 mm	620 mm
Výška ve složeném stavu - bez kol	600 mm	600 mm
Celková hmotnost	29,0 kg	-
Část s nejvyšší hmotností - rám	18,4 kg	-
Statická stabilita do kopce	0	28°
Úhel roviny sedadla	-5°	20°
Efektivní hloubka sedadla	425 mm	500 mm
Efektivní šířka sedadla	400 mm	500 mm
Výška povrchu sedadla vpředu	465 mm	500 mm
Úhel opěradla	92°	137°
Výška opěradla	480 mm	480 mm
Vzdálenost mezi nášlapem a sedadlem	280 mm	560 mm
Úhel mezi nohama a sedací plochou	105°	182°
Vzdálenost loketní opěrky od sedadla	260 mm	355 mm
Umístění konstrukce loketní opěrky vpředu	290 mm	410 mm
Průměr poháněcí obruče – kola 24"	535 mm	535 mm
Vodorovné umístění osy	-50 mm	25 mm
Bezpečný sklon parkovací brzdy	0°	7°
Minimální poloměr otáčení, svislé opěrky nohou	R675 mm	R702 mm

Měřeno s hlavními koly 24".
Měřeno bez polštářů.

Na této stránce je shrnuta celá příručka. Tato stránka vás stručně seznámí s používáním a péčí o invalidní vozík Netti 4U CE.



Rychlý přehled nenahrazuje příručku, je pouze přehledem upozornění / kontrol.

2. RYCHLÝ PŘEHLED

- Vybalte invalidní vozík (kapitola 6.1).
- Namontujte hlavní kola (kapitola 6.2).
- Namontujte přední kolečka (kapitola 6.3).
- Odklopte opěradlo dozadu a pomocí zajišťovacího šroubu připevněte vzpěru sklápění k opěradlu (Kapitola 6.5).
- Namontujte loketní opěrky (kapitola 6.11).
- Namontujte polstrování opěradla zad (kapitola 6.8).
- Namontujte polstrování sedadla (kapitola 6.8).
- Namontujte podpěry nohou (kapitola 6.9).
- Namontujte opěrku hlavy (kapitola 6.10).
- Nastavte ochranu proti převrácení do aktivní polohy (kapitola 6.7).
- Montážní příslušenství (Další informace naleznete v kapitole 5. Montážní pokyny jsou uvedeny za popisem příslušenství).

PŘÍZPŮSOBTE INVALIDNÍ VOZÍK UŽIVATELI:

Nastavte hloubku sedadla a případně vyvážení vozíku, výšku opěrky nohou, výšku loketní opěrky, výšku a hloubku opěrky hlavy.

Další informace o přizpůsobení invalidního vozíku uživateli naleznete v sekci informací (Knowledge):

<https://www.my-netti.com/knowledge-center/>.

 Oznámení týkající se bezpečnosti výrobků a případně jejich stažení z trhu budou zveřejněna na naší domovské stránce www.My-Netti.com.

 Informace o řešení problémů viz kapitola 11. Montáž a nastavení viz kapitola 6.

 Pro osoby se zrakovým postižením jsou příručky a katalogy ke stažení na adrese www.My-Netti.com.

 Konfigurace výrobku se může v různých zemích lišit. Vyobrazení se mohou lišit od dodaného výrobku.

 V případě pochybností se obraťte na svého prodejce!

 Pokud má vozík pneumatiky: Nezapomeňte každý týden zkontrolovat tlak v pneumatikách a dohnat je tak, aby tlak v pneumatikách 24" byl 45 PSI a v pneumatikách 7" 36 PSI

 Jezděte opatrně!

 V zájmu bezpečnosti uživatele vždy používejte ochranu proti převrácení.

 Při ponechání uživatele v poloze nakloněné dozadu musí být vždy použity brzdy.

 Ujistěte se, že jsou všechny rukojeti řádně zajištěny.

 Nikdy nestoupejte na nášlapy opěrky nohou kvůli nebezpečí převrácení dopředu.

 Nikdy invalidní vozík nezvedejte za opěrky nohou, loketní opěrky nebo opěrku hlavy.

 Při skládání a rozkládání, naklápění, polohování a všech dalších nastavovacích pohybech dávejte pozor na nebezpečí přiskřípnutí.

 UVědomte si, že tření o poháněcí obruče může způsobit zahřátí povrchu.

 Povrchová teplota kovových částí rámové konstrukce se při vystavení přímému slunečnímu záření může zvýšit.

 Slaná voda může zvýšit riziko koroze. Další opatření související s podmínkami prostředí nejsou nutná.

 Pokud jsou instalovány elektrické funkce: Denně dobíjejte akumulátor.

3. POPIS

Standardní verze*

1. Madlo pro obsluhu
2. Opěrka hlavy
3. Nastavení úhlu a hloubky opěrky hlavy
4. Držák opěrky hlavy
5. Rukojeť pro uvolnění náklonu
6. Polstrování opěradla zad
7. Loketní opěrka s podložkou
8. Polstrování sedáku
9. Univerzálně nebo úhlově nastavitelná opěrka nohou
10. Nášlapy pro nohy
11. Opěrka lýtek
12. Držák opěrky lýtek
13. Přední vidlice
14. Přední kolečka
15. Ochrana proti převrácení
16. Hlavní kola
17. Brzdy

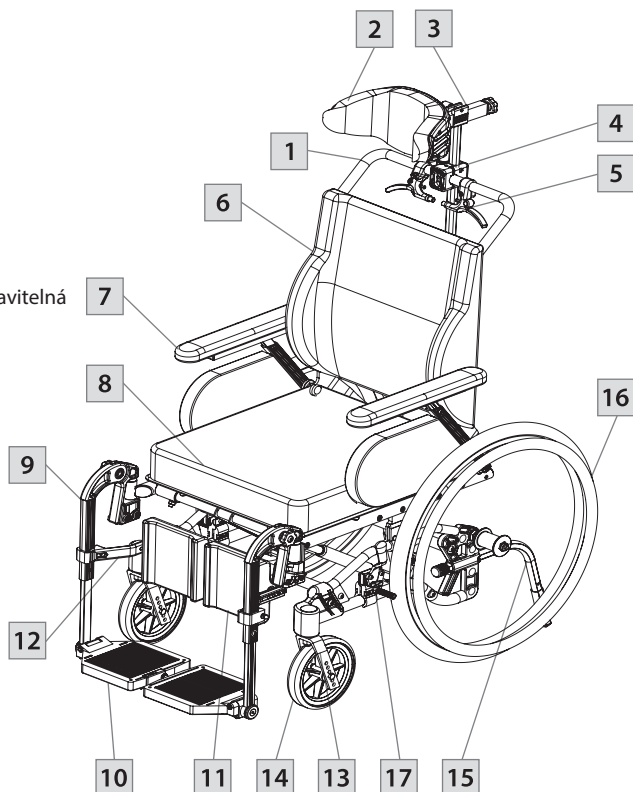

Pokud některý z těchto dílů chybí, obraťte se na svého prodejce.



Konfigurace výrobku se může v různých zemích lišit.



Vozík Netti 4U je od roku 2020 vylepšen o jednoduchý zadní suchý zip a samostatné polštáře Uno.

4. VLASTNOSTI VOZÍKU NETTI 4U CE

STANDARD

SEDADLO

- Polstrování pro distribuci tlaku
- Náklon -5° až +20°
- Nastavitelná hloubka 75 mm

KOLA

- Hlavní kola 24" x 1" odolná proti propíchnutí s rychloupínací osou
- Poháněcí obruče: Hliník
- Přední kolečka 7" odolná proti propíchnutí s rychloupínací osou

Standardní hlavní kola se mohou v jednotlivých zemích lišit.

MADLO PRO OBSLUHU

- Pevné madlo pro obsluhu

BRZDY - Uživatelské brzdy

OCHRANA PROTI PŘEVRÁCENÍ - Výkyvná směrem nahoru

OPĚRADLO

- Úhel: 90° až 135°
- Výška: 480 mm
- Jednodílný suchý zip Netti
- Opěrný polštář Netti Uno s bederní opěrkou a boční opěrkou.

OPĚRKA NOHOU

- Úhlově nastavitelná opěrka nohou
- Výškové a úhlově nastavitelné nášlapy
- Odnímatelné

LOKETNÍ OPĚRKY/PODRUČKY

- Nastavitelná výška a hloubka
- Otočné

OPĚRKA HLAVY A

- Nastavitelná výška, hloubka a úhel
- Odnímatelné

PŘÍSLUŠENSTVÍ

PÁSY

- Bederní pásy (viz kapitola 5)
- Různé modely opěrek hlavy (viz kapitola 5)

KOLA

- Kola PU 12", 16" a 24" odolná proti propíchnutí s bubnovou brzdou (viz kapitola 5)
- PU odolný proti propíchnutí 24" 1 3/8
- Pneumatická kola

MADLO PRO OBSLUHU

- Úhlově nastavitelné madlo pro obsluhu

BRZDY - bubnové brzdy

OCHRANA PROTI PŘEVRÁCENÍ – S pedálem

OPĚRADLO

- Polstrování opěradla Netti – různé modely

OPĚRKA NOHOU

- Opěrky nohou univerzální

LOKETNÍ OPĚRKY/PODRUČKY

- Polstrování Hemi (viz kapitola 5)

OPĚRKA HLAVY

- Různé modely opěrek hlavy (viz kapitola 5)

5. PŘÍSLUŠENSTVÍ

i Průběžně aktualizovaný kompletní program příslušenství najdete na naší webové stránce www.My-Netti.com v sekci order forms.

RÁM

OCHRANA PROTI PŘEVŘÁCENÍ

S nášlapným pedálem.

BRZDOVÝ NÁSTAVEC

Délka 310 mm.

NÁSTAVEC RÁMU

Zvětšuje vzdálenost mezi hlavními koly a předními kolečky. Snižuje riziko převrácení.

SADA ŠROUBŮ S OKEM

Pro upevnění invalidního vozíku v autě.

ZADNÍ ČÁST

POLSTROVÁNÍ OPĚRADLA

Výběr z mnoha možností. Obráťte se na svého prodejce.

KOREKCE BOČNÍ OPĚRKY.

Určeno k úpravě špatného držení těla v horní části trupu.

PODLOŽKA

Pro boční oporu.

SEDADLO

POLSTROVÁNÍ SEDÁKU

Výběr z mnoha možností. Obráťte se na svého prodejce.



ABDUKČNÍ BLOK

Blok snižuje abdukcí.

Malý: šířka 80 mm
Střední: šířka 110 mm
Velký: šířka 140 mm

PÁSY A POPRUHY

Více modelů: Bederní pásy s čalouněním nebo bez něj a s plastovým uzávěrem nebo autozámkem (montáž viz kapitola 5.1).

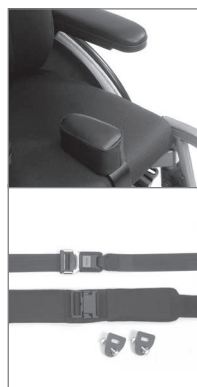

OPĚRKA HLAVY

OPĚRKA A

Boční opora (také s páskem přes hlavu).

OPĚRKA B

Malá.

OPĚRKA C

Velká.

OPĚRKA D

Komfort.

OPĚRKA E

Boční opora.

OPĚRKA F

Opora tváře.

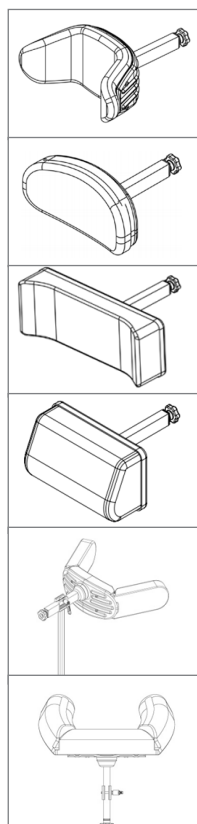

LOKETNÍ OPĚRKY/ PODRUČKY

**LOKETNÍ OPĚRKA S
PODLOŽKAMI**
383 x 58 mm.

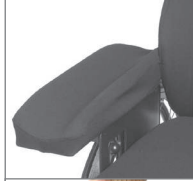

LOKETNÍ OPĚRKY HEMI

POLSTROVÁNÍ HEMI
Volný pohyb paže
v požadované poloze.



OPĚRKA NOHOU

OPĚRKY NOHOU
Univerzální.
Nastavení do pevné polohy
od 33° do 105° pomocí
nastavovacího kolečka.



**ČALOUNĚNÍ DRŽÁKU
LÝTKOVÉ OPĚRKY**
Snižuje tlak.



**ČALOUNĚNÍ
OPĚREK NOHOU**



KOTNÍKOVÉ PÁSKY



KOLA

HLAVNÍ KOLO
12" & 16"
s bubnovou brzdou.
24 x 1" PU.



PŘEDNÍ KOLEČKA
7" – 175 x 45 mm
Flexel s rychloupínáním.



**VIDLICE PŘEDNÍHO
KOLEČKA**
Šířka pro uložení kolečka
175 x 45 mm.



CHRÁNIČE PAPRSKŮ
Pro kola 24".
průhledné.



DRŽÁKY

**STANDARDNÍ NASOUVACÍ
"PUSH ON"**



ČALOUNĚNÍ PRO DRŽÁK
Poskytuje měkkou podložku
pro ruku opřenou o držák.



POLOVIČNÍ DRŽÁK
Otočný čalouněný poloviční
držák. Nahrazuje stávající
standardní loketní opěrku.



SADA NÁŘADÍ



INFUZNÍ STOJAN

Připevňuje se k vodorovné trubce opěradla židle.



Katalog příslušenství a náhradních dílů si můžete stáhnout z naší domovské stránky www.My-Netti.com.

5.1 MONTÁŽ BEDERNÍHO PÁSU

Na naší domovské stránce www.My-Netti.com najdete aktualizovaný přehled pásů a popisy montáže.

- Protáhněte pás otvorem v držáku bederního pásu.



- Provléknete řemen zpět svorkou řemene.



- Připevněte držák bederního pásu k závěsu opěradla v nejzazším otvoru vzadu pomocí přiložených šroubů a matic.

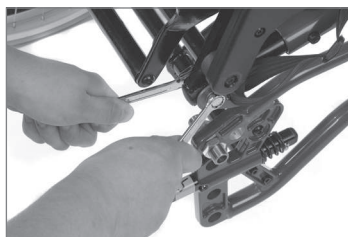

2 ks očkoplochých klíčů 13 mm.

6. MONTÁŽ A SEŘÍZENÍ



Další informace o přizpůsobení invalidního vozíku uživatelé naleznete na adrese: [My-Netti.com Knowledge center](https://my-netti.com/knowledge-center).

6.1 VYBALENÍ

1. Vybalte všechny díly a zkontrolujte, zda vše odpovídá seznamu balení.
2. Namontujte hlavní kola (kapitola 6.2).
3. Namontujte přední kolečka (kapitola 6.3).
4. Zkontrolujte a nastavte hloubku sedadla (6.6).
5. Namontujte opěradlo (kapitola 6.5).
6. Namontujte loketní opěrku/područku (kapitola 6.11).
7. Namontujte polstrování sedadla (kapitola 6.8).
8. Namontujte podpěry nohou (kapitola 6.9).
9. Namontujte opěrku hlavy (kapitola 6.10).
10. Namontujte veškeré příslušenství (kapitola 5).

Hmotnost komponentů (šířka židle 450 mm):

Hlavní kola:	1,9 kg 1 ks
Ochrana proti převrácení:	0,1 kg 1 ks
Přední kolečka:	0,8 kg 1 ks
Nastavení úhlu opěrky nohou:	2 kg 1 ks
Polstrování sedáku Netti:	Cca. 1,0 kg
Opěrka hlavy A:	1,0 kg
Opěrka hlavy C:	0,9 kg

6.2 HLAVNÍ KOLO

Při montáži hlavního kola vyjměte rychloupínací šroub z pouzdra náboje. Vedte jej středem hlavního kola do pouzdra náboje a přitom přidržte stisknutý čep uprostřed.



Chcete-li zkontrolovat, zda je hlavní kolo 24" správně připevněno k náboji, sejměte prst ze středového čepu a zatáhněte za hlavní kolo.



Pokud se hnací kolo nezablokuje, postupujte podle Odstraňování závad a seřízení. Pokud se stále nedá zablokovat, vozík nepoužívejte, ale kontaktujte svého prodejce.



Písek a mořská voda (sůl používaná při zimním posypu) mohou poškodit ložiska hlavních kol a předních koleček. Po kontaktu s okolním prostředím vozík důkladně očistěte.

6.3 PŘEDNÍ KOLEČKA

Jsou vybavena rychloupínací osou.

Demontáž:

- Stiskněte uvolňovací tlačítko v horní části přední vidlice.

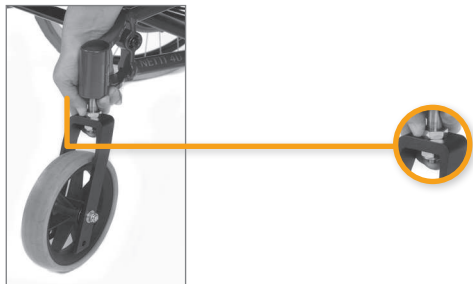

Montáž:

- Rychloupínací osu vložte do ložiskového pouzdra. Mírně zatáhněte za vidlici, abyste se ujistili, že je vidlice zcela zajištěna.





6.4 NASTAVENÍ VÝŠKY SEDADLA

Výšku sedadla vzadu ovlivňuje:

- Velikost hlavních kol.
- Poloha hlavních kol.
- Při upnutí hlavních kol 24" v horním otvoru je výška sedadla 465 mm od podlahy k desce sedadla. Při upnutí hlavních kol 24" v další nižší poloze bude výška měřit 500 mm k sedací desce.

Pokud je třeba změnit polohu hlavních kol nebo vyměnit hlavní kola za jinou velikost, odmontujte pouzdro náboje včetně podložky a matice. Vyjměte pouzdro náboje a namontujte je do požadované polohy.



-  Ujistěte se, že matice na vnitřní straně rámu zcela obepíná pouzdro kola.
-  Po montáži hlavních kol nebo změně polohy hlavních kol zkontrolujte polohu ochrany proti převrácení a znovu seřídte brzdy.
-  2 ks očkoplochých klíčů 24 mm.



Hlavní kola a přední kolečka by měla být namontována podle popisu níže.

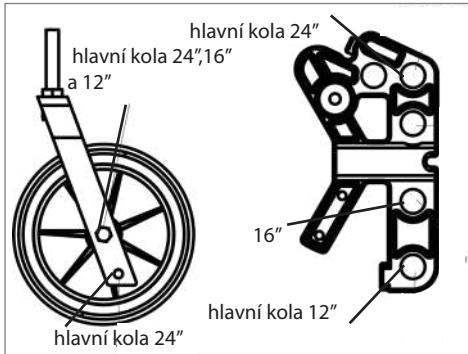

Při změně výšky sedadla se ujistěte, že jsou přední kolečka umístěna tak, aby pouzdra ložisek předních koleček stála kolmo k zemi. To je nezbytné pro dobré jízdní vlastnosti vozíku.



Po montáži hlavních kol nebo změně polohy hlavních kol zkontrolujte polohu ochrany proti převrácení a znovu seřídte brzdy.

6.5 ZÁDOVÁ OPĚRKA

Chcete-li namontovat plynovou pružinu, zvedněte jednou rukou madlo pro obsluhu a druhou rukou zaveďte zajišťovací hlavici plynové pružiny do plastového držáku.

- Zkontrolujte, zda je otvor v zajišťovací hlavici rovnoběžný s otevřenými otvory v plastovém držáku.

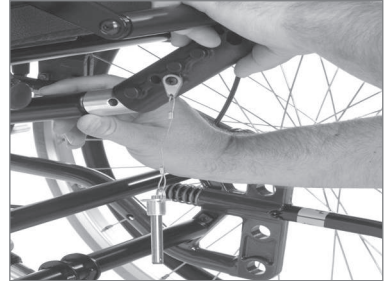

- Zajistěte opěradlo zatlačením zajišťovacího šroubu skrze plastový držák a zajišťovací hlavici plynové pružiny.



Chcete-li zkontrolovat, zda je opěradlo zajištěno, uchopte madlo pro obsluhu a zatlačte opěradlo dopředu. Pokud opěradlo spadne dopředu - zopakujte postup zajištění nebo se obraťte na místního prodejce.

- Invalidní vozík je nastaven na standardní hloubku sedadla a plastový držák má 4 otvory, z nichž tři jsou dočasně ucpány plastovými zátkami.



- Závěs opěradla má 4 otvory. Polohy otvorů odpovídají otvorům v plastovém držáku. Pokud je zajišťovací hlava plynové pružiny namontována ve vnitřním otvoru plastového držáku, měl by být ve vnitřním otvoru namontován také závěs opěradla atd.



6.6 NASTAVENÍ HLOUBKY SEDADLA

- Hloubku sedadla lze nastavit pouze vzadu. Povolte zajišťovací šroub v plastovém držáku.
- Najděte v plastovém držáku požadovanou polohu pro zajišťovací hlavici a odstraňte z tohoto otvoru plastovou zátku.
- Zajistěte opěradlo zatlačením zajišťovacího šroubu skrze plastový držák a zajišťovací hlavici plynové pružiny.
- Po změně polohy otvoru v plastovém držáku je třeba změnit polohu otvoru v závěsu opěradla do paralelní polohy.



Zkontrolujte, zda jsou otvor v závěsu opěradla a plastový držák namontovány ve stejné poloze.



Imbusový klíč 6 mm.

6.7 OCHRANA PROTI PŘEVŘÁCENÍ

Ochrany proti převrácení by měly být namontovány podle montážního popisu, který je přiložen k vozíku při dodání.

POUŽITÍ OCHRANY PROTI PŘEVŘÁCENÍ

- Vytáhněte ochrany proti převrácení.
- Otočte ji o 180° nahoru nebo dolů.
- Zajistěte ji v dané poloze.



NASTAVENÍ VÝŠKY OCHRANY PROTI PŘEVŘÁCENÍ

Ochrana proti převrácení lze nastavit ve dvou pevných polohách. Krátká poloze je určena pro hlavní kola 12" i 16" a 24" v horní poloze. Dlouhá poloze je určena pro hlavní kola 24" ve spodní poloze.

- Odšroubujte šroub v nastavitelném nástavci, jak je znázorněno na obrázku níže.
- Tento nástavec má dva otvory. Umístěte jej do požadované polohy a utáhněte šroub.



Imbusový klíč 5 mm.



V zájmu bezpečnosti uživatele by se měla vždy používat ochrana proti převrácení.

6.8 POLSTROVÁNÍ SEDÁKU

Polstrování sedáku se na vozík připne pomocí suchého zipu.



Je velmi důležité umístit do vozíku před použitím polštářek.



Polstrování sedáku se na vozík připne pomocí suchého zipu.



Je nutné namontovat polstrování opěradla zad ve správné výšce, aby měl uživatel dobrou bederní oporu.



Povlaky na polštáře lze prát, a tím je lze používat opakovaně. Pro správnou údržbu a praní polštářů postupujte podle pokynů na zadní straně polštáře.

6.9 OPĚRKY NOHOU

Netti 4U CE lze dodat s univerzální nebo úhlově nastavitelnou opěrkou nohou.

UNIVERZÁLNÍ OPĚRKA NOHOU

Univerzální opěrka nohou je pevná s možností nastavení úhlu. Je výklopná a odnímatelná. Nášlapy jsou skládací a lze je sklopit do pevných poloh. Dodává se s výškově a hloubkově nastavitelnou lýtkovou opěrkou.



ÚHLOVĚ NASTAVITELNÁ OPĚRKA NOHOU

Úhlově nastavitelná opěrka nohou má plynule nastavitelný úhel. Je výklopná a odnímatelná. Nášlapy jsou skládací a lze je sklopit do pevných poloh. Dodává se s výškově a hloubkově nastavitelnou lýtkovou opěrkou.

MONTÁŽ OPĚRKY NOHOU

- Namontujte opěrku nohou tak, že ji přidržíte za tyč zahnutou dolů k nášlapu.
- Držte ji v úhlu cca. 20° od bočního rámu.
- Vložte ji do černého zámku pro opěrku nohou.
- Otočte ji dovnitř a zatlačte dolů.



Nastavení úhlu - univerzální opěrka nohou

- Úhel opěrky nohou lze nastavit pomocí hvězdicového kolečka uprostřed závěsu.
- Uvolněním tohoto hvězdicového kolečka můžete nastavit opěrku nohou do požadovaného úhlu.
- Utažením hvězdicového kolečka úhel zafixujete.

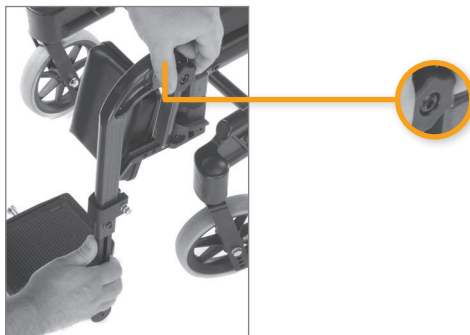

Nastavení úhlu - úhlově nastavitelná opěrka nohou

- Úhel opěrky nohou lze nastavit pomocí hvězdicového kolečka.
- Uvolněním tohoto hvězdicového kolečka můžete nastavit opěrku nohou do požadovaného úhlu.
- Utažením hvězdicového kolečka úhel zafixujete.

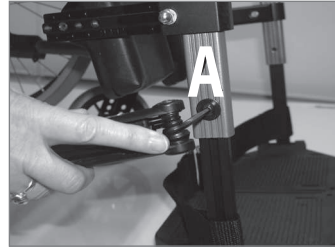

Nastavení úhlu nášlapné desky

Úhel nášlapných desek lze nastavit.

- Povolte šroub (B) a nastavte nášlap do požadovaného úhlu.
- Šroub řádně upevněte.



Imbusový klíč 5 mm.

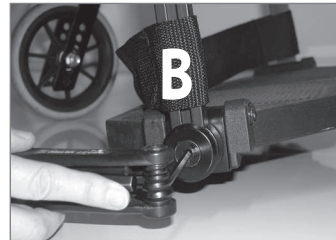

Nebezpečí přímáchnutí.

Při nastavování úhlu opěrky nohou nevkládejte prsty do nastavovacího mechanismu mezi pohyblivé části.



Zajištění a uvolnění nášlapů

- Nášlapy jsou vybaveny zajišťovacím mechanismem, který desky zpevňuje.
- Pro zajištění nášlapných desek zatáhněte za plastovou pojistku na pravé nášlapné desce a nasadte pojistku na šroub na levé nášlapné desce.
- Pro uvolnění nášlapné desky zatáhněte za plastovou pojistku a zvedněte pravou nášlapnou desku nahoru.



Při venkovním použití by měla být mezi nášlapnou deskou a zemí volná vzdálenost 40-50 mm.

Nastavení délky opěrky nohou

- Uvolněte šroub (A) viz obr. na následující straně, aby se nastavovací trubka mohla pohybovat.
- Nastavte opěrku nohou do požadované polohy a řádně ji zafixujte šroubem.



- i** Při seřizování nesmí být nášlapné desky zatíženy.

DEMONTÁŽ OPĚRKY NOHOU

- Zatáhněte za plastovou pojistku na nášlapu směrem dozadu, aby se uvolnil kolík a nášlap se mohl sklopit.
- Uvolněte opěrku nohou mírným tahem rovně nahoru.
- Vytočte opěrku nohou směrem ven.
- Zvedněte a vyjměte opěrku nohou.



NASTAVENÍ LÝTKOVÉ OPĚRKY

Lýtková opěrka je výškově a hloubkově nastavitelná. Pro nastavení výšky odšroubujte matici na vnější straně držáku lýtkové opěrky, zjistěte požadovanou výšku a matici opět upevněte (A).

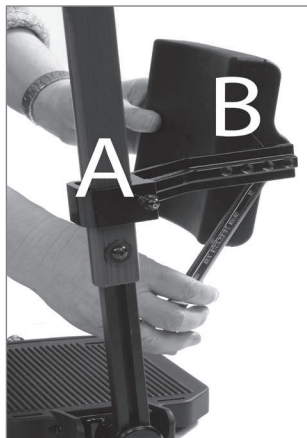

- ⚠** očkoplochý klíč 10 mm.

Nastavení hloubky lýtkové podložky

Pro nastavení hloubky se lýtková podložka sejme z držáku pomocí očkoplochého klíče mezi podložkou a držákem. Najděte požadovanou polohu a znovu ji zajistěte (B).

- ⚠** očkoplochý klíč 13 mm.

- ⚠** Nikdy nestoupejte na nášlapy opěrky nohou kvůli nebezpečí převrácení dopředu.

- ⚠** Nikdy invalidní vozík nezvedejte za opěrky nohou.

6.10 OPĚRKA HLAVY

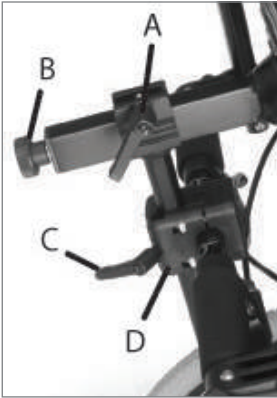

- A – Páka pro nastavení hloubky
 B – Kolečko pro nastavení úhlu
 C – Páka pro nastavení výšky
 D – Držák opěrky hlavy

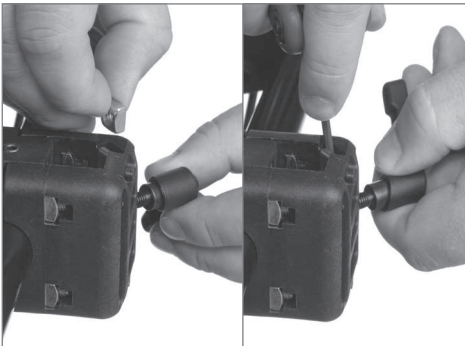

Montáž opěrky hlavy:

- Umístěte čtyřhrannou matici do drážky v držáku opěrky hlavy, jak je znázorněno výše, a našroubujte do ní páčku pro nastavení výšky.
- Umístěte opěrku hlavy do držáku opěrky hlavy.
- Výška a hloubka opěrky hlavy se nastaví do požadované polohy a zajistí se.

Nastavení hloubky opěrky hlavy:

- Uvolněte zajišťovací páčku v horní části svíslé tyče (A).
- Nastavte opěrku hlavy a zafixujte ji v požadované poloze.

Nastavení výšky opěrky hlavy:

- Uvolněte páčku pro nastavení výšky na adaptéru opěrky hlavy (C).
- Nastavte opěrku hlavy a zafixujte ji v požadované poloze.

Nastavení úhlu opěrky hlavy:

- Uvolněte nastavovací kolečko na zadní straně vodorovné tyče (B).
- Nastavte opěrku hlavy a zafixujte ji v požadované poloze.

Nastavení opěrky hlavy po stranách:

- Adaptér opěrky hlavy lze posunout doprava i doleva, což umožňuje přizpůsobit se speciálním požadavkům na opěrku hlavy.
- Uvolněte čtyři šrouby, které drží adaptér pohromadě.

Přesuňte adaptér do požadované polohy. Držák opěrky hlavy se upevňuje utažením čtyř šroubů vždy po dvou do kříže tak, aby byl držák upevněn rovnoměrně stejnou silou rozdělenou na všechny čtyři šrouby.







6.11 LOKETNÍ OPĚRKY

Loketní opěrky lze demontovat a jsou výškově a hloubkově nastavitelné.



 Při montáži si prosím uvědomte, že loketní opěrka je k dispozici v levé a pravé verzi.

-  Při nastavování opěrky hlavy nezapomeňte uvolnit páčky.
-  Pokud opěrka hlavy nedosedá na držák dokonale, je držák pravděpodobně upevněn příliš pevně nebo nerovnoměrně.
-  Po montáži opěrky hlavy ji řádně upevněte utažením malého stavěcího šroubu uprostřed na horní straně držáku opěrky hlavy pomocí imbusového klíče.
-  Pokud se vám zdá, že je opěrka hlavy příliš krátká, můžete ji otočit o 180° uvolněním nastavovacího kolečka v zadní části vodorovné tyče (B).



MONTÁŽ LOKETNÍ OPĚRKY

Uchopte loketní opěrku a nasadte její zadní konec na plastový držák závěsu opěradla. Zatlačte ji směrem dolů, dokud nezapadne do správné polohy. Loketní opěrku lehce zatlačte do vodorovné polohy směru, abyste se ujistili, že je zajištěna.



Nastavení výšky loketní opěrky

- Pomocí imbusového klíče 4 mm povolte šroub na loketní opěrce.
- Zvyšte nebo snižte výšku nosníku.
- Šroub utáhněte.



DEMONTÁŽ LOKETNÍ OPĚRKY

Zatáhněte za zajišťovací kolík na zadní straně loketní opěrky a zvedněte opěrku nahoru.



 **Nikdy invalidní vozík nezvedejte za loketní opěrky.**

6.12 SEŘÍZENÍ PARKOVACÍCH BRZD



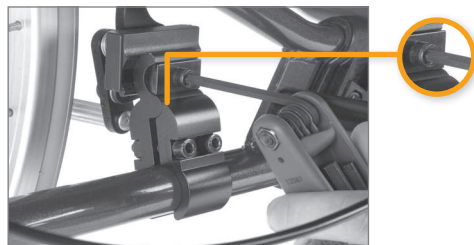

- Brzdy lze volně nastavit podél rámové trubky.
- Brzdu aktivujete zatlačením rukojeti dopředu.
- Pro jemné nastavení povolte horní šroub na vnitřní straně brzd.
- Nastavte polohu brzdy a šrouby utáhněte.

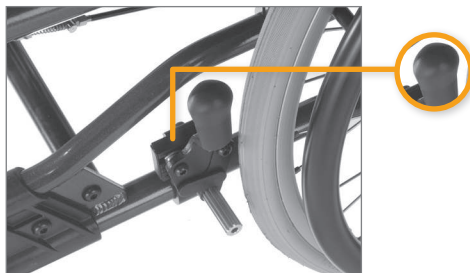

- Brzdu uvolníte přitážením rukojeti dozadu.



- Chcete-li změnit polohu brzdy, povolte oba šrouby na vnitřní straně brzdové svorky.
- Nastavte polohu brzdy a šrouby utáhněte.

-  Imbusový klíč 5 mm.
-  Zkontrolujte, zda jsou brzdy správně seřízeny jejich aktivováním, a ujistěte se, že se vozík nepohybuje.
-  Brzdy jsou konstruovány jako parkovací a nesmějí se používat jako jízdní brzdy.
-  Dávejte pozor na možné nebezpečí přimáčknutí mezi brzdou a pneumatikou.

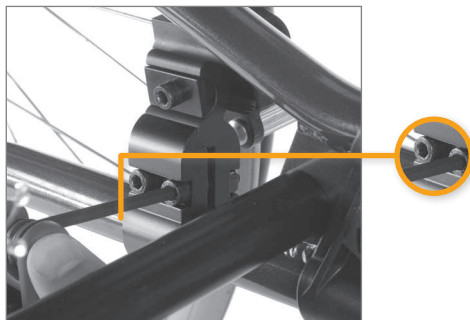

BUBNOVÉ BRZDY

Pokud je invalidní vozík vybaven hlavními koly 12" nebo 16", jsou tato kola vybavena bubnovými brzdami. Kola 22" a 24" mohou také mít bubnové brzdy.

Pokud brzda nebrzdí správně:

Chcete-li nastavit drát na jedné nebo obou stranách, otočte stavěcím šroubem o 2 až 4 otáčky ven. Poté brzdy překontrolujte.



Pokud je drát příliš volný:

- Zašroubujte stavěcí šroub dovnitř až na doraz.
- Drát přitáhněte tak, že uvolníte svorku drátu a teprve potom drát posunete skrze ni dál.
- Utáhněte svorku drátu a stavěcí šroub znovu nastavte směrem ven.



1 ks očkoplochý klíč 10 mm.



Aby byla zajištěna správná funkce drátu, nesmí být drát nikdy napnutý.



Je nesmírně důležité, aby parkovací brzdy byly zablokovány, pokud je uživatel sedící na invalidním vozíku ponechán sám.

OVLÁDÁNÍ A POUŽITÍ BRZDY

Střed kola v bubnové brzdě je vybaven ručně ovládanými nábojovými brzdami, které umožňují regulovat rychlost v kopcích a během jízdy. Ty jsou umístěny na madlu pro obsluhu.



- Chcete-li brzdít, stiskněte brzdové páčky (1) rovnoměrně a plynule směrem k madlu a kola zastavte.
- Pro zajištění brzdy v parkovací poloze stiskněte páčku (1) směrem k madlu a páčku zatlačte (2) směrem od sebe, čímž páčku parkovací brzdy zajistíte.
- Zkontrolujte, zda jsou obě parkovací brzdy zajištěny.
- Brzda se uvolní, když znovu stisknete páčku směrem k madlu (1).
Je zajištěna pružinou, která se tímto způsobem uvolní.



Nikdy nenechávejte uživatele na vozíku samotného, aniž byste aktivovali parkovací brzdu.

7. ÚHEL SEDADLA / NÁKLON A ÚHEL OPĚRADLA / SKLON SEDADLA

7.1 ÚHEL SEDADLA

Úhel sedadla se reguluje pomocí uvolňovací rukojeti umístěné na tlačné tyči.

Sedadlo lze naklápět v rozsahu -5° až $+20^{\circ}$.

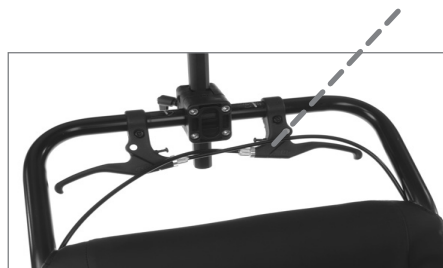

- i** Pokud nastavíte sklon sedadla menší než 0° , zvyšuje se riziko sklouznutí z vozíku dopředu. Společnost Alu Rehab doporučuje používat bederní pás, aby se zabránilo pádu z křesla.

7.2 ÚHEL OPĚRADLA

Úhel opěradla se reguluje pomocí uvolňovací rukojeti umístěné na tlačné tyči. Úhel lze regulovat vpředu od 90° do 45° dozadu.

- i** Aby byla zajištěna správná funkce drátů, nesmí být dráty nikdy napnuté.

- !** Úhel sedáku a opěradla se nesmí nastavovat bez použití ochrany proti převrácení.

Na každé rukojeti pro uvolnění jsou tyto dva následující štítky:



Tilt/ zaklonění Recline/ sklopení zpět

- !** Riziko převrácení. Zkontrolujte polohu ochrany proti převrácení.

- i** Při montáži nástavce opěradla se zvyšuje riziko převrácení. V případě potřeby by se mělo riziko snížit posunutím hlavních kol dále dozadu. Při aktivaci funkcí sklápění a naklonění vždy používejte ochranu proti převrácení.

7.3 KLÍČOVÁ SLOVA TÝKAJÍCÍ SE NAKLONĚNÍ A SKLÁPĚNÍ

STATICÝCH KOMFORTNÍCH INVALIDNÍCH VOZÍKŮ A SPOLEČNÉ RYSY DYNAMICKÝCH INVALIDNÍCH VOZÍKŮ

Naklonění a sklápění jsou základní výhody komfortního invalidního vozíku. Umožňují měnit polohu sezení během pobytu na vozíku.

Prověřili jsme klinické důkazy týkající se naklonění a sklopení a zjistili jsme, že existuje několik studií nebo pokynů pro osvědčené postupy, které naznačují, že pořadí naklonění a sklopení je důležité pro snížení smyku a skluzu:

Nejprve vozík nakloňte a poté sklopte.

Při opětovném narovnávání klienta by se mělo postupovat tak, že se nejprve vrátí sklopení a poté naklonění. Zřejmě největší smyk vzniká při přechodu do vzpřímené polohy z polohy vleže a v záklonu.

7.4 SNÍŽENÍ MOŽNOSTI SESUNUTÍ, SKLOUZNUTÍ A VZNIKU PROLEŽENIN

Úhel naklonění používejte pouze k dosažení změny polohy sezení pro uživatele. Je všeobecně známo, že sklápění by se nemělo upravovat, když je úhel opěradla přizpůsoben nevhodnější poloze sezení uživatele.

Svalový tonus krku a zad by měl být u uživatele co nejnižší, aby se zabránilo sklouznutí, a změna úhlu sklonu oproti původní poloze naruší a zničí správnou polohu těla a způsobí zvýšený svalový tonus v oblasti krku.

Pokud je funkce sklápění použita při převozu nebo v jiných situacích, je velmi důležité, aby byl úhel sklápění nastaven zpět do správné původní polohy, jakmile se uživatel vrátí do normální polohy sezení. Nesprávné použití sklápění způsobuje zvýšenou možnost sklouznutí, a to znamená zvýšené nebezpečí smyku (vertikální a horizontální síly) a proleženin.

ZAJISTĚTE, ABY BYL UŽIVATEL V BEZPEČÍ, KDYŽ SE UPRAVUJÍ FUNKCE NAKLONĚNÍ NEBO SKLÁPĚNÍ:

Funkce naklonění a sklápění u všech modelů komfortních invalidních vozíků Netti se ovládají „jednou rukou“, a to včetně dynamických modelů invalidních vozíků. To je pro uživatele velkou výhodou. Ošetřovatel může navázat oční kontakt s uživatelem, když se má použít funkce naklápění nebo sklápění. Ošetřovatel může s uživatelem komunikovat i před použitím funkce naklápění nebo sklápění. Uživatel se bude cítit bezpečněji, když si bude vědom, že bude použita funkce naklápění nebo sklápění.

7.5 OVLÁDÁNÍ NAKLÁNĚCÍ RUKOJETI: NAKLÁNĚNÍ SEDACÍ JEDNOTKY

Jednou rukou stisknete levou rukojeť na tlačné tyči a tlačte na tlačnou tyč, abyste sedací jednotku naklonili, a druhou ruku položte na loketní opěrku, přičemž udržujte oční kontakt s uživatelem.

Při naklánění sedací jednotky zůstává stejný správný vzájemný úhel mezi částmi těla.

Když rukojeť v kterékoliv pozici povolíte, sedací jednotka se v této poloze zastaví. Chcete-li sedací jednotku zvednout, stisknete rukojeť a naklápací válec vám pomůže zvednout sedací jednotku nahoru.

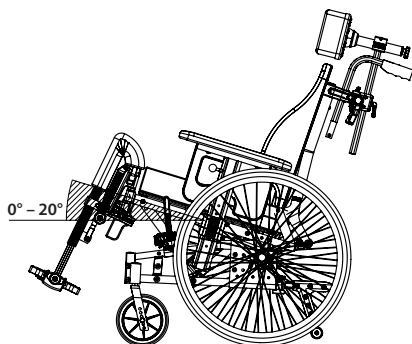

Dozadu nakloněná sedací jednotka poskytuje větší úhel sezení vzhledem k zemi a zabraňuje sklouznutí uživatele z invalidního vozíku.

Dopředu nakloněná sedací jednotka přivádí uživatele do polohy, ve které je podporována nějaká činnost - například u stolu nebo při vstávání z vozíku.

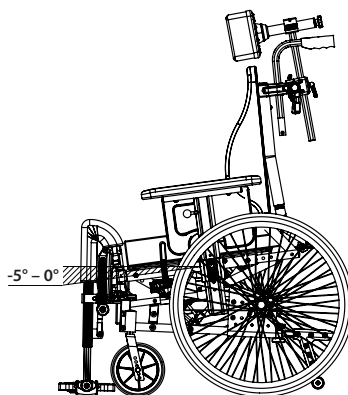

Rukojeť naklápění a značka naklápění se nachází na tlačné tyči - viz předchozí strana.

 **Nenechávejte uživatele na vozíku samotného, pokud je nakloněn dopředu.**

7.6 OVLÁDÁNÍ SKLÁPĚCÍ RUKOJETI: SKLÁPĚNÍ OPĚRADLA VOZÍKU

Jednou rukou stiskněte pravou rukojeť a tlačte na tlačnou tyč, abyste sedací jednotku sklopili, a druhou ruku položte na loketní opěrku, přičemž udržujte oční kontakt s uživatelem.

Když rukojeť v kterékoliv pozici povolíte, opěradlo se v této poloze zastaví a zůstane zajištěné.

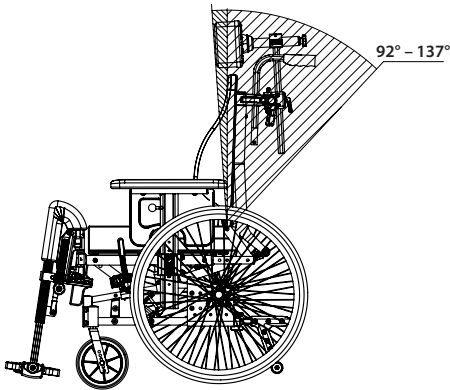

8. MANÉVROVÁNÍ

8.1 OBECNÉ TECHNIKY

MANÉVROVÁNÍ A ROVNOVÁHA NA ŽIDLÍ:

Hmotnost a vyvážení vozíku ovlivňují jeho manévrovací vlastnosti. Vliv na to má hmotnost, velikost a poloha uživatele vsedě. Na manévrovací vlastnosti má navíc vliv poloha kol. Čím větší váha se nachází nad hlavními koly vozíku, tím snadněji se s ním manévruje. Pokud se velká hmotnost nachází na předních kolečkách, s vozíkem se manévruje těžko. Vyvážení židle viz strana 16 - nastavení hloubky sedáku.



Přístup ke schodům:

Ke schodům se vždy přibližujte pomalu, abyste zabránili silnému nárazu předních koleček do schodů. Uživatel by nárazem mohl z vozíku vypadnout. Mohlo by dojít k poškození předních koleček.



Sjíždění ze schodů / z chodníku:

Dávejte pozor, abyste nesjížděli ze schodů vyšších než 30 mm. Opěrky nohou by narazily do země jako první. Tím můžete ztratit kontrolu nad řízením a opěrky nohou mohou vozík zablokovat.



Jízda na měkkém, nerovném nebo kluzkém povrchu může ztížit bezpečné manévrování, protože kola mohou ztratit přilnavost a vozík se obtížněji ovládá.



Parkování:

Zvětšete plochu a oporu invalidního vozíku posunutím křesla asi o 100 mm dozadu, čímž se přední kolečka otočí dopředu.



Doprovázení:

Pokud uživatele necháváte na vozíku samotného, vždy zablokujte brzdy a zkontrolujte, zda jsou koncovky ochrany proti převrácení otočeny dolů.

8.2 TECHNIKA JÍZDY - VÝSTUP NA SCHOD -

Ošetřovatelé - vystupujte na schod dopředu:

- Zkontrolujte, zda jsou koncovky ochrany proti převrácení otočeny nahoru.
- Nakloňte vozík dozadu.
- Vyvažte židli na hlavních kolech a tlačte ji dopředu, dokud přední kolečka nedosáhnou na schod.
- Při tlačení židle na schod zvedněte vozík stlačením madla pro obsluhu.



Otočte koncovky ochrany proti převrácení směrem dolů.

Uživatelé - vystupujte na schod pozadu:

Tato technika je užitečná pouze v případě, že je schod velmi nízký. Záleží také na vzdálenosti mezi nášlapky a zemí.

- Zkontrolujte, zda jsou koncovky ochrany proti převrácení otočeny nahoru.
- Najedte vozíkem ke schodu pozadu.
- Pevně uchopte poháněcí obruče a při tahu pohybujte tělem dopředu.



Otočte koncovky ochrany proti převrácení směrem dolů.

Ošetřovatelé - výstup na schod pozadu:

- Zkontrolujte, zda jsou koncovky ochrany proti převrácení otočeny nahoru.
- Táhnete vozík ke schodu pozadu.
- Zakloňte vozík dozadu a přední kolečka mírně zvedněte do vzduchu.
- Vytáhněte invalidní vozík po schodu nahoru a couvejte tak dlouho, abyste mohli položit přední kolečka na schod.



Otočte koncovky ochrany proti převrácení směrem dolů.

8.3 TECHNIKA JÍZDY - SESTUP ZE SCHODŮ -

Ošetřovatelé, sjíždějte ze schodů popředu:

- Zkontrolujte, zda jsou koncovky ochrany proti převrácení otočeny nahoru.
- Zakloňte vozík dozadu a přední kolečka mírně zvedněte do vzduchu.
- Opatrně sjeďte ze schodu a nakloňte vozík dopředu tak, aby přední kolečka stála na zemi.

i Otočte koncovky ochrany proti převrácení směrem dolů.

Ošetřovatelé, sjíždějte ze schodů pozadu:

- Zkontrolujte, zda jsou koncovky ochrany proti převrácení otočeny nahoru.
- Táhněte vozík ke schodu pozadu.
- Opatrně sjeďte ze schodu dolů a naklánějte vozík na hlavních kolech dozadu tak, až se přední kolečka zvednou nad schod.
- Položte přední kolečka na zem.

i Otočte koncovky ochrany proti převrácení směrem dolů.

8.4 TECHNIKA JÍZDY - NAKLONĚNÁ ROVINA -

Důležité rady pro jízdu z kopce a do kopce, abyste se vyhnuli riziku převrácení.

i Neotáčejte vozík uprostřed svahu.

i Jezděte vždy co nejpříměji.

i Je lepší požádat o pomoc než riskovat.



Jízda do kopce:

Pohybuje horní částí těla dopředu, abyste udrželi rovnováhu vozíku.

Jízda s kopce:

Pohybuje horní částí těla dozadu, abyste udrželi rovnováhu vozíku. Rychlost vozíku ovládejte svíráním poháněcích obručí. Nepoužívejte brzdy.

8.5 TECHNIKA JÍZDY - PO SCHODIŠTI NAHORU -



Vždy požádejte o pomoc.



Nikdy nepoužívejte pohyblivé schody, a to ani za asistence doprovodu.

S doprovodem, pozpátku:

- Zkontrolujte, zda jsou koncovky ochrany proti převrácení otočeny nahoru.
- Táhněte vozík pozadu k prvnímu schodu schodiště.
- Nakloňte vozík na hlavních kolech dozadu.
- Pomalu vytáhněte vozík nahoru na schod, jeden schod po druhém, přičemž udržujte rovnováhu na hlavních kolech.
- Po dosažení horní části schodiště zatáhněte vozík dozadu natolik, aby přední kolečka bezpečně dosedla na podlahu.



Otočte koncovky ochrany proti převrácení směrem dolů.



Pokud jsou přítomni dva společníci, může jedna osoba pomáhat při zvedání přední části rámu.



Nikdy invalidní vozík nezvedejte za opěrky nohou.



Nikdy invalidní vozík nezvedejte za loketní opěrky.



Doprovod by měl při přenášení vozíku využívat sílu svých nohou a zbytečně nezatěžovat záda.

8.6 TECHNIKA JÍZDY - SJÍŽDĚNÍ ZE SCHODŮ DOLŮ -



Nikdy nepoužívejte pohyblivé schody, a to ani za asistence doprovodu.

S doprovodem, vpřed:

- Zkontrolujte, zda jsou koncovky ochrany proti převrácení otočeny nahoru.
- Tlačte vozík dopředu k prvnímu schodu schodiště.
- Nakloňte vozík na hlavních kolech dozadu.
- Pevně držte madlo pro obsluhu a udržujte rovnováhu na hlavních kolech, přičemž sjíždějte schody postupně vždy jen po jednom.
- Po dosažení spodní části schodiště postavte přední kolečka bezpečně na podlahu.



Otočte koncovky ochrany proti převrácení směrem dolů.



Pokud jsou přítomni dva společníci, může jedna osoba pomáhat při zvedání přední části rámu.



Nikdy invalidní vozík nezvedejte za opěrky nohou.



Nikdy invalidní vozík nezvedejte za loketní opěrky.

8.7 PŘENÁŠENÍ

Techniky přesunu na vozík nebo z vozíku by měly být s dotyčnými osobami dobře nacvičeny. Zde uvádíme několik důležitých rad pro přípravu vozíku:

S doprovodem nebo bez něj - z boku.

Před přesunem:

- Invalidní vozík by měl být umístěn co nejbliže cíli přesunu.
- Zatáhněte vozík o 50 až 100 mm dozadu, aby se přední kolečka otočila dopředu.
- Zablokujte brzdy.
- Nakloňte židli do vodorovné polohy.
- Odstraňte opěrku nohou a loketní opěrku na straně přesunu.

S doprovodem nebo bez něj - dopředu.

Před přesunem:

- Invalidní vozík by měl být umístěn co nejbliže cíli přesunu.
- Zatáhněte vozík o 50 až 100 mm dozadu, aby se přední kolečka otočila dopředu.
- Zablokujte brzdy.
- Nakloňte vozík dopředu.



Použití zvedáku.

Před přenesením na židli:

- Nakloňte vozík dozadu.
- Demontujte opěrku hlavy.
- Demontujte opěrky nohou.
- Mírně sklopte opěradlo dozadu.
- Po dokončení přenosu vraťte všechny části zpět.





 Nikdy nestoupejte na nášlapy kvůli nebezpečí převrácení vozíku dopředu.

8.8 ZVEDÁNÍ INVALIDNÍHO VOZÍKU

Invalidní vozík by se měl zvedat pouze za rám a madlo pro obsluhu.

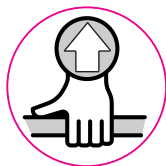
Štítky pro zvedání ukazují, kde je třeba vozík držet.



 Nikdy invalidní vozík nezvedejte za opěrky nohou nebo loketní opěrky.

 Invalidní vozík nezvedejte, pokud v něm sedí uživatel.

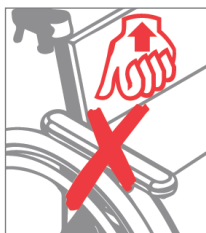



8.9 POHÁNĚČÍ OBRUČE

Netti 4U CE se standardně dodává s hliníkovými poháněcími obručemi. Materiál a vzdálenost od hlavních kol ovlivňuje schopnost uživatele uchopit obruče. Informace o alternativních poháněcích obručích vhodných pro váš vozík získáte u svého prodejce.



 Alternativní poháněcí obruče mohou zajistit lepší uchopení, ale může se zvýšit tření. Při používání rukou k zastavení vozíku se zvyšuje riziko popálení rukou.

 Při průjezdu úzkými průchody a v případě, že se prsty dostanou mezi paprsky kol, může dojít k nebezpečí přimáčknutí a zachycení prstů. Abyste tomuto riziku předešli, doporučujeme jako příslušenství chrániče paprsků.

 Pokud chcete / potřebujete vyměnit tlačné obruče nebo zvětšit / zmenšit vzdálenost mezi tlačnými obručemi a kolem, obraťte se na svého prodejce.

9. PŘEPRAVA



Pokud je to možné, přeseďte při cestování autem do autosedaadla s bezpečnostními pásy. Invalidní vozík zajistěte nebo uložte do nákladového prostoru vozu.

Pokud nemůžete sedět v autosedaadle, mějte na paměti, že vozík Netti 4U CE je testován a schválen podle nárazové zkoušky podle normy ISO 7176-19.

9.1 PŘEPRAVA AUTEM

Maximální hmotnost uživatele při použití jako sedačka v autě je 135 kg.



U uživatelů vyšších než 1,85 m nelze vozík Netti 4U CE používat jako sedadlo v autě.



Prostudujte si prosím uživatelskou příručku UM0131 - Jak používat invalidní vozík Netti jako sedadlo v autě, kde najdete další podrobnosti.

Vozík Netti 4U CE úspěšně absolvoval crash test v poloze po směru jízdy s bederními i ramenními pásy podle požadavků normy ISO 7176-19 a je schválen pro použití jako sedadlo ve vozidle.



Netti 4U CE je testován na použití s kombinovaným zádržným systémem pro invalidní vozík a uživatele W120/DISR od společnosti Unwin Safety Systems. Další informace: www.Wheelchairsecurement systems for vehicles | BraunAbility Europe

Pro upevnění invalidního vozíku ve vozidle vždy používejte schválený zádržný systém pro invalidní vozík a uživatele (ISO 10542). K zajištění invalidního vozíku ve vozidle použijte čtyřbodové upínací pásy

Hodnocení pro přizpůsobení invalidního vozíku ukotveným pásům zádržného systému vozidla je A = dobré.

ZAJIŠTĚNÍ INVALIDNÍHO VOZÍKU



Nastavte vozík do vzpřímené polohy pro sezení s maximálním náklonem 10 stupňů a sklonem 10 stupňů.



Pro upevnění invalidního vozíku ve vozidle používejte pouze určené zajišťovací body.

Vozík je označen samolepkami, které ukazují, kam připevnit popruhy.



Vpředu:

Použijte háček nebo úchyt.

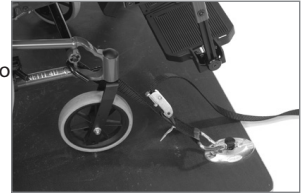

V zadní části:

Namontujte držák pro upevnění ve vozidle, jeden u každého hlavního kola.



Zahákněte do držáku háček / hák karabiny. Popruhy by měly svírat úhel téměř 45°.





ODSTRANĚNÍ PŘÍSLUŠENSTVÍ

Před použitím vozíku Netti 4U CE jako sedadla ve vozidle se ujistěte, že jste odstranili a zajistili všechny pomocné díly a příslušenství (např. držáky a abdukční blok), které by mohly v případě nehody z vozíku spadnout, a bezpečně je zajistěte na jiném místě.

Vozík Netti 4U CE byl testován nárazovým testem bez elektrického asistenčního zařízení. Pokud bude později namontováno elektrické asistenční zařízení, schodolez atd., je třeba zkontrolovat, zda je vaše elektrické asistenční zařízení testováno nárazovým testem a schváleno pro invalidní vozíky používané jako sedadla v autě. Pokud tomu tak není, je třeba elektrické asistenční zařízení demontovat - a zajistit je jinde, pokud je invalidní vozík používán jako sedadlo ve vozidle.

ZAJIŠTĚNÍ UŽIVATELE

-  Vždy používejte tříbodové zadržné pásy.
-  Vždy používejte bederní i ramenní zadržné systémy, abyste snížili možnost nárazu hlavy a hrudníku do některé části vozidla. Dbejte na to, aby pás nebyl zkroucený a aby se uvolňovací spona v případě nárazu nedostala do kontaktu s vozíkem.

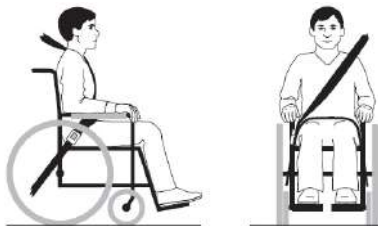

Ujistěte se, že bezpečnostní bederní pás vozidla leží těsně napříč nebo před bederní oblastí - úhel mezi bederním pásem a vodorovnou rovinou musí být v rozmezí 30-75 stupňů, čím strmější úhel, tím lépe. Ramenní pás musí ležet těsně u těla uživatele, nikoliv přes opěrky rukou, kola apod. Viz obrázek

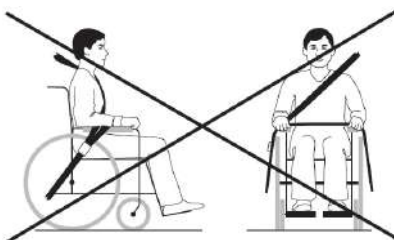

-  Ramenní pás nesmí ležet přes opěrku rukou, kola apod. Viz obrázek



-  Korekční pásy používané na invalidním vozíku nejsou bezpečnostní pásy.

-  Pokud je opěrka hlavy správně namontována, je velmi stabilní, ale nenahrazuje potřebu externí opěrky krku namontované v autě.
-  Při použití invalidního vozíku Netti jako sedadla ve vozidle vždy používejte polštáře Netti nebo jiné testované a schválené pěnové polštáře pro invalidní vozíky.

-  Nikdy nepoužívejte invalidní vozík jako sedadlo ve vozidle, pokud byl vystaven nehodě s nárazem, dokud nebyl zkontrolován a schválen k tomuto účelu zástupcem výrobce.



Bez konzultace s výrobcem invalidního vozíku se nemají provádět žádné změny ani záměny na upevňovacích bodech vozíku ani na konstrukčních a rámových dílech nebo komponentech.



Hmotnost invalidního vozíku bez polštářů je 33 až 36 kg v závislosti na velikosti a konfiguraci vozíku.

9.2 SKLÁDÁNÍ PRO PŘEPRAVU

Pokud není vozík obsazen, složte jej podle následujícího popisu. Invalidní vozík uložte do kufru nebo na zadní sedadlo. Po umístění na zadní sedadlo zajistěte všechny části a rám bezpečnostními pásy.

- Odstraňte opěrku hlavy (kapitola 6.10).
- Otočte ochranu proti převrácení nahoru (kap. 6.7).
- Odstraňte loketní opěrky (kapitola 6.11).
- Odstraňte opěrky nohou (kapitola 6.9).
- Vytáhněte zajišťovací šroub opěradla a opěradlo umístěte do sedadla dopředu (kap. 6.5).
- Demontujte hlavní kola (kapitola 6.2).
- Demontujte přední kolečka (kapitola 6.3).

9.3 PŘEPRAVA V LETADLE

Invalidní vozík Netti 4U CE lze přepravovat v letadle bez jakýchkoli omezení.

Invalidní vozík Netti 4U CE je vybaven 2 plynovými pružinami. Ty však nejsou klasifikovány jako nebezpečné zboží.

Na rozdíl od obecného pokynu pro přepravu nebezpečných věcí UN3164 se podle IATA-DGR (zvláštní předpis A114) na věci, které obsahují plyn a jsou určeny k tomu, aby fungovaly jako tlumič nárazů (včetně zařízení pohlcujících energii nebo pneumatických pružin), NEVZTAHUJÍ přepravní pokyny, tj. tyto předměty jsou osvobozeny od následujících požadavků:

- a) Každý výrobek má objem plynu max. 1,6 l a plnicí tlak max. 250 barů, přičemž součin objemu vyjádřeného v litrech a plnicího tlaku vyjádřeného v barech nesmí překročit 80.
- b) Každý výrobek má minimální tlak při roztržení 4 násobek plnicího tlaku při teplotě +20 stupňů Celsia pro produkty, jejichž kapacita objemu plynu je max. 0,5 l.
- c) Každý výrobek je vyroben z netřítivého materiálu.
- d) Každý výrobek byl vyroben v souladu s normou kvality, která je schválena příslušným vnitrostátním orgánem.
- e) Je prokázáno a doloženo, že výrobek postupně uvolňuje svůj tlak pomocí požárně degradovatelného těsnění nebo jiného prostředku pro uvolnění tlaku tak, aby se výrobek neroztříštil a nedošlo k jeho explozi.

10. ÚDRŽBA

9.4 CESTOVÁNÍ VEŘEJNOU DOPRAVOU

Invaldní vozík by měl být umístěn ve speciálním prostoru pro invalidní vozíky. Invalidní vozík by měl být otočen proti směru jízdy. Zadní část invalidního vozíku musí být opřena o pevný předmět, jako je řada sedadel nebo přepážka. Ujistěte se, že uživatel snadno dosáhne na všechna madla nebo rukojeti.

i Netti 4U CE se šířkou sedadla 500 mm překračuje maximální šířku 700 mm uvedenou v PRM-TSI a má vliv na možnost použití v železniční a jiné veřejné dopravě.

! **NOUZOVÉ ÚNIKOVÉ CESTY:** Netti CE se sedadlem o šířce 500 mm má celkovou šířku větší než 700 mm a může mít potíže s průjezdem nouzovými únikovými cestami.

i Upozorňujeme, že širší invalidní vozíky mají větší poloměr otáčení a sníženou manévrovatelnost ve vozidlech. Menší invalidní vozíky obecně umožňují snadnější přístup do vozidla a lepší manévrování do polohy čelem vpřed.

10.1 POKYNY PRO ÚDRŽBU

i Vy jako uživatel vozíku (a váš doprovod a rodina) jste zodpovědní za každodenní údržbu vozíku. Invalidní vozík pravidelně čistěte a provádějte jeho údržbu, abyste zajistili bezpečné a dlouhodobě spolehlivé funkce a hygienický vzhled.

Frekvence	Týdenní	Měsíční
Kontrola závad / poškození, např. rozbití / absence dílů	X	
Mytí invalidního vozíku		X
Mazání ložisek olejem pro jízdní kola*		X
Praní polštářů		X
Kontrola funkce ochrany proti převrácení		X
Kontrola seřízení brzd		X
Kontrola funkce os kol QR-viz kapitola 6.2		X
Kontrola opotřebení pneumatik		X

10.2 ČIŠTĚNÍ A MYTÍ

1. Před mytím invalidního vozíku odstraňte polštáře.
2. Vyčistěte rám pomocí vody a hadru.
3. Doporučujeme používat jemné mýdlo.
4. Invalidní vozík dobře opláchněte čistou vodou, abyste odstranili všechno mýdlo.
5. K odstranění zbytků nečistot použijte metylalkohol.
6. Polštáře a potahy čistěte podle pokynů vytištěných na polštářích.

POSTUPY ČIŠTĚNÍ POLŠTÁŘŮ NETTI

VÝPLŇ	
Praní	Ruční praní 40° C
Dezinfekce	Virkon S
	Autokláv 105° C
Sušení	Vymačkání
	Sušení na vzduchu nastojato na okrajích
VNĚJŠÍ POTAH	
Praní	Praní v pračce na 60° C
Sušení	Sušení v sušičce max. 85° C

DEZINFEKCE INVALIDNÍHO VOZÍKU

Odstraňte polštáře.

Viz samostatný návod k praní výše:

Dezinfekce otřením: použijte měkký hadr navlhčený peroxidem vodíku nebo technickým alkoholem (isopropanolem) a otřete celý vozík.

Doporučuje se peroxid vodíku:

NU-CIDEX "Johnson and Johnson".

i V pravidelných intervalech kontrolujte / seřizujte šrouby a matice.

i Písek a mořská voda (sůl používaná při zimním posypu) mohou poškodit ložiska předních koleček a hlavních kol. Po použití vozík důkladně očistěte.

* Obecně platí, že na pohyblivé části a všechna ložiska je nutno používat olej. Společnost Alu Rehab doporučuje používat běžný olej pro jízdní kola.

NÁHRADNÍ DÍLY

Vozíky Netti jsou sestaveny z modulů. Společnost Alu Rehab má všechny díly skladem a je připravena je dodat v krátké lhůtě. Díly se dodávají včetně potřebných pokynů k montáži.

Díly, které může vyměnit uživatel, jsou definovány v katalogích náhradních dílů, které lze stáhnout na adrese www.My-Netti.com.

Tyto díly lze v případě potřeby také demontovat a na požádání zaslat výrobci / distributorovi.

i Díly související s konstrukcí rámu invalidního vozíku musí řešit výrobce nebo autorizovaný servis.

i Pokud se vyskytnou závady nebo poškození, kontaktujte svého prodejce.

i Originální barvu pro opravu odřenin lze objednat u společnosti Alu Rehab.

10.3 DLOUHODOBÉ SKLADOVÁNÍ

Pokud je vozík skladován delší dobu (déle než 4 měsíce), není třeba provádět žádné zvláštní úkony. Před uskladněním doporučujeme vozík vyčistit. Před opětovným použitím je nutné postupovat podle pokynů pro údržbu.

11. ODSTRANĚNÍ CHYB

Příznak	Důvod / opatření	Odkaz v příručce
Invalidní vozík jede nakřivo	<ul style="list-style-type: none"> Náboje hlavních kol mohou být nesprávně namontovány. Přední kolečka nemusí stát kolmo k zemi nebo ve stejné výšce. Jedna z brzd může být příliš utažená. Uživatel sedí na židli velmi nakřivo. Uživatel může být na jedné straně silnější než na druhé straně. 	6.2 6.3 6.12
S invalidním vozíkem se těžko manévruje	<ul style="list-style-type: none"> Náboje hlavních kol mohou být nesprávně namontovány. Vyčistěte přední kolečka a vidlice od nečistot. Příliš velká hmotnost na předních kolečkách. 	6.2
Invalidní vozík se těžko otáčí	<ul style="list-style-type: none"> Zkontrolujte, zda nejsou přední kolečka příliš pevně uchycena. Vyčistěte přední kolečka a vidlice od nečistot. Zkontrolujte, zda jsou přední kolečka umístěna ve správné poloze. Příliš velká hmotnost na předních kolečkách, upravte vyvážení židle. 	6.3 6.3
Hlavní kola se těžko sundávají a nasazují	<ul style="list-style-type: none"> Vyčistěte a namažte rychloupínač. Nastavte pouzdro náboje dále od rámu. 	6.2 6.4
Přední kolečka se viklají a vozík je nestabilní	<ul style="list-style-type: none"> Přední vidlice nejsou řádně upevněny. Příliš velké zatížení předních koleček vyvolává viklání, upravte vyvážení vozíku. Utáhněte všechny šrouby. 	
Brzdy nefungují dobře	<ul style="list-style-type: none"> Seřídte brzdu. Zkontrolujte vzdálenost mezi koly a brzdami. 	6.12



Pokud se nepodařilo problém vyřešit tímto způsobem, od svého prodejce získáte informace o autorizovaných servisních střediscích, která Vám mohou pomoci.



Pokud potřebujete náhradní díly, obraťte se na svého prodejce.



Při provádění změn ovlivňujících konstrukci rámu požádejte prodejce / výrobce o schválení před provedením opravy.

12. TESTY A ZÁRUKA

12.1 ZKOUŠKY

Invalidní vozík Netti 4U CE byl testován a schválen pro použití v interiéru i exteriéru. Vozík má označení CE.

Maximální hmotnost uživatele: 135 kg.

Invalidní vozík Netti 4U CE byl testován německým akreditovaným zkušebním ústavem podle normy DIN EN 12183.

Netti 4U CE je testován crash testem v TASS Nizozemsko a spolu se systémem Netti Seating System byl testován německým akreditovaným zkušebním ústavem podle ISO 7176-19.

Sedací systém je testován na požární odolnost podle normy EN 1021-2:2014.

12.2 ZÁRUKA

Společnost Alu Rehab vám poskytuje pětiletou záruku na všechny komponenty rámu a na konstrukci příčných trubek. Na všechny ostatní součásti s označením Netti je poskytována dvouletá záruka s výjimkou baterií. Na baterie je poskytována 6měsíční záruka.



Společnost Alu Rehab neodpovídá za škody vzniklé v důsledku nevhodné nebo neodborné instalace a/nebo oprav, zanedbání péče, opotřebením následkem změn v konstrukcích invalidních vozíků nebo v institucích neschválených společností Alu Rehab, nebo použitím náhradních dílů dodaných nebo vyrobených třetími stranami.

V takových případech se tato záruka považuje za neplatnou.





Tato záruka platí pouze v případě, že uživatel používá a udržuje vozík a zachází s ním tak, jak je popsáno v návodu k použití.

12.3 REKLAMACE

Pokud se u výrobku během záruční doby vyskytne závada způsobená konstrukční nebo výrobní vadou, můžete uplatnit záruční reklamaci.

- Jakékoliv reklamacie je třeba podat ihned po zjištění závady, nejpozději však do dvou týdnů od zjištění závady.
- Reklamacie je třeba adresovat obchodnímu zástupci/prodejci vozíku. Upozorňujeme, že prodejní dokumentace musí být správně vyplněna s uvedením sériového čísla a případně čísla NeC, aby bylo možné doložit čas a místo nákupu invalidního vozíku.
- O tom, zda se na závadu vztahuje záruka, rozhoduje obchodní zástupce a společnost Alu Rehab. Žadatel bude o rozhodnutí informován co nejdříve.
- Pokud je reklamacie uznána, obchodní zástupce a zástupce společnosti Alu Rehab rozhodnou, zda bude výrobek opraven, vyměněn nebo zda má zákazník nárok na sníženou cenu.
- Pokud je reklamacie posouzena jako neplatná - po pečlivé kontrole závady (závada způsobená nesprávným používáním a/nebo nedostatečnou údržbou) se můžete svobodně rozhodnout, zda chcete vadný výrobek opravit (pokud je to možné) na své náklady, nebo zda si chcete zakoupit nový výrobek.

 **Běžné opotřebení, nesprávné používání nebo nesprávné zacházení není důvodem k reklamaci.**

 **Uživatel je odpovědný za používání, údržbu a manipulaci s invalidním vozíkem, jak je popsáno v návodu k použití, pokud má být reklamacie uznána.**

12.4 NETTI ÚPRAVY NA MÍRU / INDIVIDUÁLNÍ ÚPRAVY

Netti úpravy na míru / individuální úpravy jsou definovány jako všechny úpravy, které nejsou obsaženy v této příručce. Jednotlivé úpravy provedené společností Alu Rehab jsou označeny jedinečným číslem NeC pro identifikaci.

Invalidní vozíky, které si speciálně upravil/přizpůsobil zákazník, nemohou mít označení CE udělené společností Alu Rehab A.S Norway. Pokud úpravy provedou jiní než schválení prodejci společnosti Alu Rehab, záruka poskytnutá společností Alu Rehab A.S Norway nebude platná.

V případech nejasností ohledně speciální montáže a úprav se obraťte na společnost Alu Rehab A.S.

 **Pokud máte jiné potřeby, než které může pokrýt náš standardní program pro invalidní vozíky, obraťte se prosím na zákaznický servis, který vám případně poskytne speciální úpravy nebo individuální řešení.**

12.5 KOMBINACE S JINÝMI PRODUKTY

Pro kombinace výrobků Netti s jinými výrobky, které nevyrobí společnost Alu Rehab A.S.; obecně označení CE neplatí pro všechny zúčastněné výrobky.

Společnost Alu Rehab A.S však s některými výrobci uzavřela dohody o některých kombinacích.

U těchto kombinací jsou označení CE a záruky platné.

-  Další informace získáte u svého prodejce nebo přímo u společnosti Alu Rehab A.S Norway.







ODPOVĚDNOST ZA VÝROBEK

Pro vozík Netti 4U CE s různými konfiguracemi vybavení Netti byla testována / vyhodnocena rizika společností Alu Rehab.

Bez konzultace s výrobcem invalidního vozíku Alu Rehab nesmí být prováděny žádné změny ani záměny na upevňovacích bodech vozíku ani na konstrukčních a rámových dílech.

Nahrazení nebo úpravy komponentů od třetích dodavatelů u vozíku Netti 4U CE vyžadují posouzení rizik a přijetí odpovědnosti za výrobek a bezpečnost při používání invalidního vozíku od výrobce, který toto nahrazení nebo úpravu provádí.

12.6 SERVIS A OPRAVY

-  Informace o servisních a opravárenských službách ve vaší oblasti získáte u místního prodejce.
-  Jedinečné identifikační číslo / sériové číslo se nachází na příčniku rámu kola na levé straně vozíku.
-  Katalog náhradních dílů pro invalidní vozík získáte u místního prodejce nebo si jej můžete stáhnout na adrese www.My-Netti.com
-  Příručku pro renovaci invalidního vozíku získáte u místního prodejce nebo si ji můžete stáhnout na adrese www.My-Netti.com
-  Informace o bezpečnosti výrobků a jejich případném stahování z trhu najdete na naší domovské stránce [www. My-Netti.com](http://www.My-Netti.com)
-  Příručku pro recyklaci invalidního vozíku získáte u místního prodejce nebo si ji můžete stáhnout na adrese www.My-Netti.com





13. ROZMĚRY A HMOTNOST

Šířka sedadla*	Hloubka sedadla**	Výška opěradla ***	Celková šířka	Přepravní šířka	Hmotnost
400 mm	425 – 500 mm	480 mm	580 mm	510 mm	28,0 kg
450 mm	425 – 500 mm	480 mm	630 mm	560 mm	28,5 kg
500 mm	425 – 500 mm	480 mm	680 mm	610 mm	29,0 kg

* Měřeno mezi bočními ochrannými kryty.

** Měřeno od předního okraje desky sedadla k uchycení opěradla.

*** Měřeno od sedáku k horní části opěradla.

-  **Hmotnost je uvedena včetně hlavních kol, předních koleček, opěrek nohou a loketních opěrek. Bez polštářů.**
-  **Maximální hmotnost uživatele je 135 kg.**
-  **Je-li instalováno příslušenství, jako je napájecí sada apod., je třeba hmotnost příslušenství odečíst od maximální hmotnosti uživatele.**
-  **Zavazadla naložená na invalidním vozíku nesmí překročit 10 kg. Zavazadla nesmí být umístěna tak, aby snižovala stabilitu vozíku.**
-  **Doporučený tlak vzduchu v pneumatikách je: 45 PSI - hlavní kola, 36 PSI - přední kolečka.**



Výrobce zařízení Netti:

📍 Alu Rehab AS
Bedriftsvegen 23
N-4353 Klepp Stasjon
Norsko

✉ post.klepp@meyragroup.com
Tel.: +47 51 78 62 20
my-netti.com

Distributor v EU:

Alu Rehab ApS
Kløftehøj 8
DK-8680 Ry
Dánsko

info.ry@meyragroup.com
Tel.: +45 87 88 73 00
Fax: +45 87 88 73 19
my-netti.dk
